

Прайс лист на версію **35 Maxi XL L4H2 (15м3)** на стор. 3 - 4

Прайс лист на версію **40 Maxi XL L4H3 (17м3)** на стор. 5 - 6

ITALAUTO

ТОВ «АВТОТОРІНО»

Україна, 65114, м. Одеса, Люстдорфська дорога, буд. 140А

www.fiatprofessional.ua

тел. (048) 714-70-70

Відділ дилерської мережі: (048) 715-62-35, факс 714-70-71



PROFESSIONAL

FIAT DUCATO Cargo

26.01.2022 г.	Вантажний фургон, 3-х місний, середній дах
FIAT DUCATO Cargo - модель:	290.AGB.4

2.3 Дизель 130 к.с.

Версія	35 L2H2
--------	----------------

Вартість моделей **2021р.** на 26.01.2022, грн з ПДВ*

824 000

Код опції	
Безпека	
ABS з функцією електронного розподілу гальмівних зусиль (EBD)	C
ESC + LAC, HBA, Roll-over Mitigation + Hill Holder - Електронна система курсової стабілізації автомобіля + LAC система адаптивного контролю завантаження, HBA гідравлічна система допомоги при екстремому гальмуванні, система запобігання перекидання автомобіля, система допомоги при старті на підйомі	392 C
Подушка безпеки водія	500 C
Обладнання, комфорт та функціональність	
Гідропідсилювач керма	C
Регулювання керма по висоті	011 C
Механічна 6-ст. коробка перемикачів	C
Дисплей маршрутного комп'ютера з електронним годинником	48F C
Коректор кута нахилу передніх фар	048 C
Розетка на 12V на передній панелі	C
Електросклопідйомники передні (з функцією Auto з боку водія)	028 C
Центральний замок з дистанційним керуванням	008 C
Денні ходові вогні (DRL) стандартні лампи	692 C
Підголовники з регулюванням за висотою на передніх сидіннях	C
Двомісне пасажирське переднє сидіння з пасками безпеки	293 C+
Зовнішні дзеркала заднього виду з електроприводом і обігрівом	041 C+
Радіоприймач AM / FM, без CD, BLUETOOTH	7BY C+
Роздільна перегородка вантажного відсіку з вікном	199 C+
Підігрів паливного фільтра	806 C+
Підігрів відведення трубки газів картерів	887 C+
Інтер'єр	
Тканинна оббивка салону	157 C
Гачки для кріплення вантажу у вантажному відсіку	C
Багатофункціональна приладова панель з відсіками для зберігання та підстаканниками	C
Екстер'єр	
Зовнішні дзеркала заднього виду з повторювачами показника повороту	C
Двостулкові розпашні незасклені задні двері, що відкриваються на 180°	516 C
Праві бічні зсувні двері	C
Повнорозмірне запасне колесо	980 C+
Зйомне місце для запасного колеса	786 C+
Колеса R15 C зі сталевими дисками	C
Забарвлення кузова пастельній фарбою, колір білий	549 C
Додаткові платні опції	
Кондиціонер з ручним регулюванням	025 15 000 грн
Передні протитуманні фари	097 4 000 грн
Пакет R16 - Колеса R16 зі сталевими дисками та шинами	142,404 12 000 грн
Колісні ковпаки	878 1 000 грн

C/C+ - стандартне обладнання, (--) – неможливо, O/грн – опція.
Гарантія на автомобіль – 2 роки без обмеження пробігу, на кузов від наскрізної корозії – 8 років (кузов з 2-х сторін оцинкований), на лакофарбове покриття кузова – 3 роки.
Міжсервісний пробіг 20 000 км або 1 раз на рік.
* - Цінова пропозиція діє за наявності даних автомобілів на складі імпортера. Витрата палива, визначається на основі методу вимірювання / кореляції з посиланням на цикли NEDC відповідно до Регламенту (ЄС) 2017 / 1152-1153. Ці дані отримані в ідеальних умовах: без урахування манери водіння, дорожніх, погодних та інших умов, які впливають на витрату пального. Реальна витрата пального може відрізнятися від зазначеної і визначається лише експериментально. Представлена вище інформація носить виключно інформаційний характер, і ні за яких обставин не може бути витлумачена інакше. Даний прайс-лист не являється документом, який підтверджує комплектацію автомобіля. Виробник або продавець залишає за собою право зміни комплектацій та цін на автомобілі без попереднього повідомлення.

Технічні дані	Вантажний фургон, 3-х місний, середній дах
	290.AGB.4
Двигун	2.3 16v MultiJet 130 к.с. / 3600 об/хв Турбодизельний, 2287 см3, "Common Rail" MultiJet II з електронним управлінням безпосереднього впорскування, турбонагнітачем і проміжним охолоджувачем
Максимальний крутний момент	320Nm / 1800 об/хв
Коробка передач / кількість передач - Привід	МКПП / 6 + R - передній
Габаритні розміри (довжина / ширина / висота) - Колісна база	5413 / 2050 / 2524 мм - 3450 мм
Розмір багажного відділення (довжина / ширина / висота)	3120 / 1870 / 1932 мм
Маса автомобіля в спорядженому стані / повна маса автомобіля	1925 кг / 3500 кг
Вантажопідйомність / об'єм багажного відділення	1575 кг / 11,5 м3
Максимально дозволена вага на передню вісь	1850 кг
Максимально дозволена вага на задню вісь	2000 кг
Ємність акумуляторної батареї	95 Ah
Генератор змінного струму	110 А
Максимальна швидкість	150 км/год
Відповідність екологічним вимогам	EURO V+
Емісія CO ₂	183 г/км
Розхід палива (середній)*	7,0 л
Об'єм паливного баку	90 л
Країна виробник	Італія

Габаритні розміри (мм)

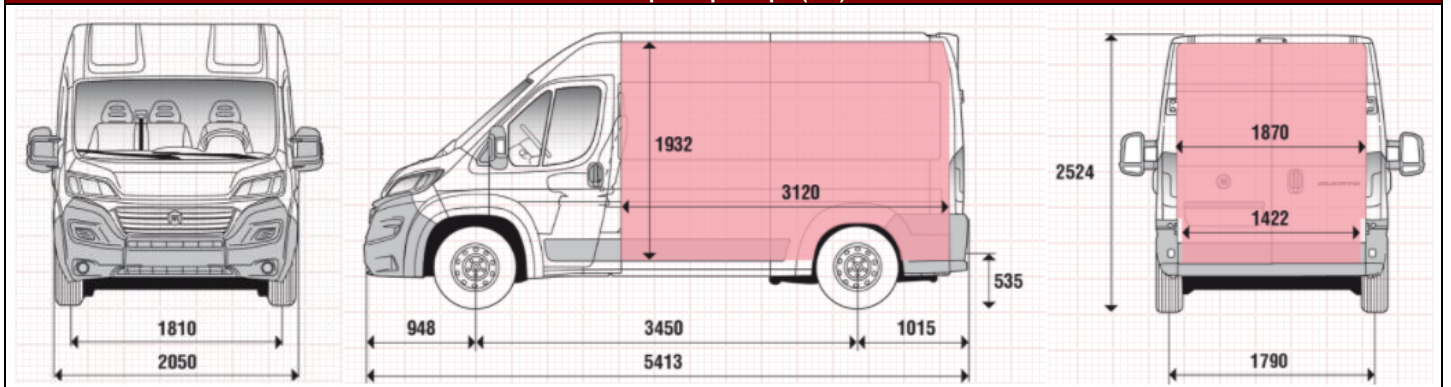

Габаритні розміри (мм)

Довжина 5413	Н Максимальна висота (порожня) 2524
Ширина (без дзеркал) 2050	М Висота навантаження (порожня) 535
Задні двері (мм)	
Ширина 1562	Висота 1790
Бічні двері (мм)	
Ширина 1250	Висота 1755
Розміри вантажного простору (мм)	
Максимальна довжина 3120	Максимальна ширина 1870
Максимальна висота 1932	Ширина між колісними арками 1422

Забарвлення кузова пастельною фарбою (колір білий)

549 Bianco Ducato



Тканинна оббивка салону



Роздільна перегородка вантажного відділення з вікном





ТОВ «АВТОТОРІНО»

Україна, 65114, м. Одеса, Люстдорфська дорога, буд. 140А

www.fiat.ua

тел. (048) 714-70-70

Відділ дилерської мережі: (048) 715-62-35, факс 714-70-71



PROFESSIONAL

FIAT DUCATO Maxi Cargo

30.12.2021 г.	Вантажний фургон, 3-х місний, середній дах
FIAT DUCATO Maxi Cargo - модель:	295. CGB.4
	2.3 Дизель 130 к.с.
Версія	35 Maxi XL L4H2

Спеціальна пропозиція на моделі 2021р. на 30.12.2021, грн з ПДВ*

854 000

	Код опції	
Безпека		
ABS з функцією електронного розподілу гальмівних зусиль (EBD)		C
ESC + LAC, HBA, Roll-over Mitigation + Hill Holder - Електронна система курсової стабілізації автомобіля + LAC система адаптивного контролю завантаження, HBA гідравлічна система допомоги при екстремому гальмуванні, система запобігання перекидання автомобіля, система допомоги при старті на підйомі	392	C
Подушка безпеки водія	500	C
Обладнання, комфорт та функціональність		
Гідропідсилювач керма		C
Регулювання керма по висоті	011	C
Механічна 6-ст. коробка перемикачів передач		C
Дисплей маршрутного комп'ютера з електронним годинником	48F	C
Коректор кута нахилу передніх фар	048	C
Розетка на 12V на передній панелі		C
Електросклопідйомники передні (з функцією Auto з боку водія)	028	C
Центральний замок з дистанційним керуванням	008	C
Денні ходові вогні (DRL) стандартні лампи	692	C
Підголовники з регулюванням за висотою на передніх сидіннях		C
Посилена задня підвіска (2-х листові ресори)	077	C+
Передні протитуманні фари	097	C+
Двомісне пасажирське переднє сидіння з пасками безпеки	293	C+
Зовнішні дзеркала заднього виду з електроприводом і обігрівом	041	C+
Радіоприймач AM / FM, без CD, BLUETOOTH	7BY	C+
Роздільна перегородка вантажного відсіку з вікном	199	C+
Підігрів паливного фільтра	806	C+
Підігрів відведення трубки газів картерів	887	C+
Інтер'єр		
Тканинна оббивка салону	157	C
Гачки для кріплення вантажу у вантажному відсіку		C
Багатофункціональна приладова панель з відсіками для зберігання та підстаканниками		C
Полку під стелею для зберігання речей / документів	835	C
Екстер'єр		
Зовнішні дзеркала заднього виду з повторювачами покажчика повороту		C
Двостулкові розпашні незасклені задні двері, що відкриваються на 180°	516	C
Бічні захисні молдинги		C
Праві бічні зсувні двері		C
Повнорозмірне запасне колесо	980	C+
Зйомне місце для запасного колеса	786	C+
Колеса R16 C зі сталевими дисками		C
Забарвлення кузова пастельній фарбою, колір білий	549	C
Додаткові платні опції		
Кондиціонер з ручним регулюванням	025	15 000 грн

C/C+ - стандартне обладнання, (--) – неможливо, O/грн – опція.

Гарантія на автомобіль – 2 роки без обмеження пробігу, на кузов від наскрізної корозії – 8 років (кузов з 2-х сторін оцинкований), на лакофарбове покриття кузова – 3 роки.

Міжсервісний пробіг 20 000 км або 1 раз на рік.

* - Цінова пропозиція діє за наявності даних автомобілів на складі імпортера.

Витрата палива, визначається на основі методу вимірювання / кореляції з посиланням на цикли NEDC відповідно до Регламенту (ЄС) 2017 / 1152-1153.

Ці дані отримані в ідеальних умовах: без урахування манери водіння, дорожніх, погодних та інших умов, які впливають на витрату пального.

Реальна витрата пального може відрізнятися від зазначеної і визначається лише експериментально.

Представлена вище інформація носить виключно інформаційний характер, і ні за яких обставин не може бути витлумачена інакше.

Даний прайс-лист не являється документом, який підтверджує комплектацію автомобіля.

Виробник або продавець залишає за собою право зміни комплектацій та цін на автомобілі без попереднього повідомлення.

Технічні дані	Вантажний фургон, 3-х місний, середній дах
	295. CGB.4
Двигун	2.3 16v MultiJet 130 к.с. / 3600 об/хв Турбодизельний, 2287 см3, "Common Rail" MultiJet II з електронним управлінням безпосереднього впорскування, турбонагнітачем і проміжним охолоджувачем
Максимальний крутний момент	320Nm / 1800 об/хв
Коробка передач / кількість передач - Привід	МКПП / 6 + R - передній
Габаритні розміри (довжина / ширина / висота) - Колісна база	6363 / 2050 / 2539 мм - 4035 XL мм
Розмір багажного відділення (довжина / ширина / висота)	4070 / 1870 / 1932 мм
Маса автомобіля в спорядженому стані / повна маса автомобіля	2060 кг / 3500 кг
Вантажопідйомність / об'єм багажного відділення	1440 кг / 15 м3
Максимально дозволена вага на передню вісь	2100 кг
Максимально дозволена вага на задню вісь	2400 кг
Ємність акумуляторної батареї	95 Ah
Генератор змінного струму	110 А
Максимальна швидкість	150 км/год
Відповідність екологічним вимогам	EURO V+
Емісія CO ₂	186 г/км
Розхід палива (середній)*	7,1 л
Об'єм паливного баку	90 л
Країна виробник	Італія

Габаритні розміри (мм)

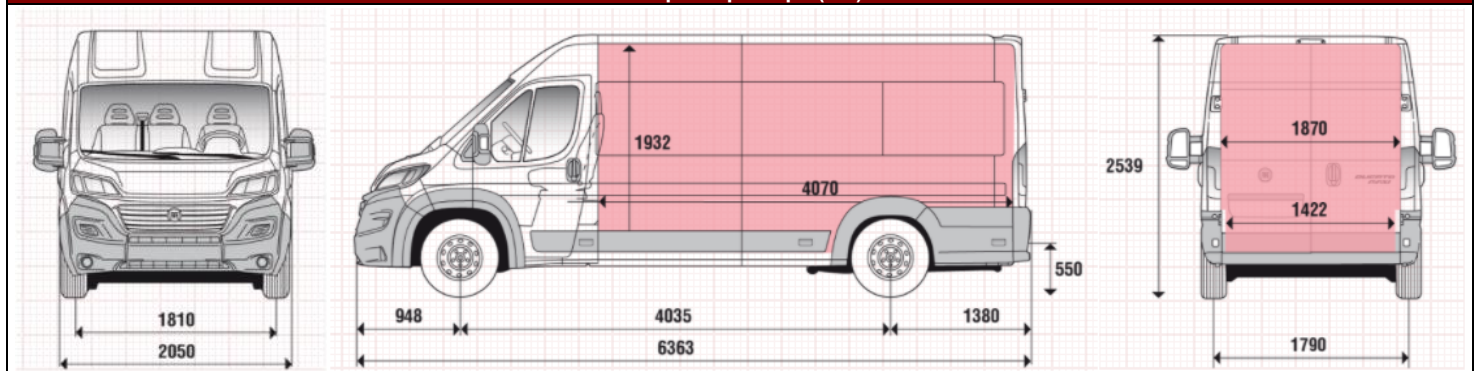

Габаритні розміри (мм)

Довжина 6363	Н Максимальна висота (порожня) 2539
Ширина (без дзеркал) 2050	М Висота навантаження (порожня) 550
Задні двері (мм)	
Ширина 1562	Висота 1790
Бічні двері (мм)	
Ширина 1250	Висота 1755
Розміри вантажного простору (мм)	
Максимальна довжина 4070	Максимальна ширина 1870
Максимальна висота 1932	Ширина між колісними арками 1422

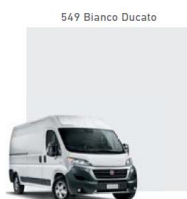
Забарвлення кузова пастельною фарбою
(колір білий)

Тканинна оббивка салону



Роздільна перегородка вантажного відділення з вікном





ТОВ «АВТОТРИНО»

Україна, 65114, м. Одеса, Люстдорфська дорога, буд. 140А
www.fiat.ua
тел. (048) 714-70-70
Відділ дилерської мережі: (048) 715-62-35, факс 714-70-71



FIAT DUCATO Maxi Cargo

30.12.2021 г.	Вантажний фургон, 3-х місний, високий дах
FIAT DUCATO Maxi Cargo - модель:	295. НАВ.4

2.3 Дизель 130 к.с.

Версія	40 Maxi XL L4H3
--------	------------------------

Вартість моделей **2021**р. на 30.12.2021, грн з ПДВ*

884 000

		Код опції
Безпека		
ABS з функцією електронного розподілу гальмівних зусиль (EBD)		C
ESC + LAC, HBA, Roll-over Mitigation + Hill Holder - Електронна система курсової стабілізації автомобіля + LAC система адаптивного контролю завантаження, HBA гідравлічна система допомоги при екстремому гальмуванні, система запобігання перекидання автомобіля, система допомоги при старті на підйомі	392	C
Подушка безпеки водія	500	C
Обладнання, комфорт та функціональність		
Гідропідсилювач керма		C
Регулювання керма по висоті	011	C
Механічна 6-ст. коробка перемикачів передач		C
Дисплей маршрутного комп'ютера з електронним годинником	48F	C
Коректор кута нахилу передніх фар	048	C
Розетка на 12V на передній панелі		C
Електросклопідйомники передні (з функцією Auto з боку водія)	028	C
Центральний замок з дистанційним керуванням	008	C
Денні ходові вогні (DRL) стандартні лампи	692	C
Підголовники з регулюванням за висотою на передніх сидіннях		C
Посилена задня підвіска (2-х листові ресори)	077	C+
Передні протитуманні фари	097	C+
Двомісне пасажирське переднє сидіння з пасками безпеки	293	C+
Зовнішні дзеркала заднього виду з електроприводом і обігрівом	041	C+
Радіоприймач AM / FM, без CD, BLUETOOTH	7BY	C+
Роздільна перегородка вантажного відсіку з вікном	199	C+
Підігрів паливного фільтра	806	C+
Підігрів відведення трубки газів картерів	887	C+
Інтер'єр		
Тканинна оббивка салону	157	C
Гачки для кріплення вантажу у вантажному відсіку		C
Багатофункціональна приладова панель з відсіками для зберігання та підстаканниками		C
Полка під стелею для зберігання речей / документів	835	C
Екстер'єр		
Зовнішні дзеркала заднього виду з повторювачами покажчика повороту		C
Двостулкові розпашні незасклені задні двері, що відкриваються на 180°	516	C
Бічні захисні молдинги		C
Праві бічні зсувні двері		C
Повнорозмірне запасне колесо	980	C+
Зйомне місце для запасного колеса	786	C+
Колеса R16 C зі сталевими дисками		C
Забарвлення кузова пастельній фарбою, колір білий	549	C
Додаткові платні опції		
Кондиціонер з ручним регулюванням	025	15 000 грн
Задні двері, що відкриваються на 270°	619	9 000 грн

Подушка безпеки для переднього пасажирів	502	3 000 грн
Збільшена повна маса автомобіля (загальна маса авто 4250 кг)	48D+7MB	5 000 грн

C/C+ - стандартне обладнання, (--) – неможливо, O/грн – опція.
Гарантія на автомобіль – 2 роки без обмеження пробігу, на кузов від наскрізної корозії – 8 років (кузов з 2-х сторін оцинкований), на лакофарбове покриття кузова – 3 роки.
Міжсервісний пробіг 20 000 км або 1 раз на рік.
* - Цінова пропозиція діє за наявності даних автомобілів на складі імпортера. Витрата палива, визначається на основі методу вимірювання / кореляції з посиланням на цикли NEDC відповідно до Регламенту (ЄС) 2017 / 1152-1153. Ці дані отримані в ідеальних умовах: без урахування манери водіння, дорожніх, погодних та інших умов, які впливають на витрату пального. Реальна витрата пального може відрізнятися від зазначеної і визначається лише експериментально. Представлена вище інформація носить виключно інформаційний характер, і ні за яких обставин не може бути витлумачена інакше. Даний прайс-лист не являється документом, який підтверджує комплектацію автомобіля. Виробник або продавець залишає за собою право зміни комплектацій та цін на автомобілі без попереднього повідомлення.

Технічні дані	Вантажний фургон, 3-х місний, високий дах 295. NAV.4
Двигун	2.3 16v MultiJet 130 к.с. / 3600 об/хв Турбодизельний, 2287 см3, "Common Rail" MultiJet II з електронним управлінням безпосереднього впорскування, турбонагнітачем і проміжним охолоджувачем
Максимальний крутний момент	320Nm / 1800 об/хв
Коробка передач / кількість передач	МКПП / 6 + R - передній
Габаритні розміри (довжина / ширина / висота) - Колісна база	6363 / 2050 / 2779 мм - 4035 XL мм
Розмір багажного відділення (довжина / ширина / висота)	4070 / 1870 / 2172 мм
Маса автомобіля в спорядженому стані / повна маса автомобіля	2135 кг / 4005 кг
Вантажопідйомність / об'єм багажного відділення	1870 кг / 17 м3
Максимально дозволена вага на передню вісь	2100 кг
Максимально дозволена вага на задню вісь	2400 кг
Ємність акумуляторної батареї	95 Ah
Генератор змінного струму	110 A
Максимальна швидкість	145 км/год
Відповідність екологічним вимогам	EURO V+
Емісія CO ₂	192 г/км
Розхід палива (середній)*	7,3 л
Об'єм паливного баку	90 л
Країна виробник	Італія

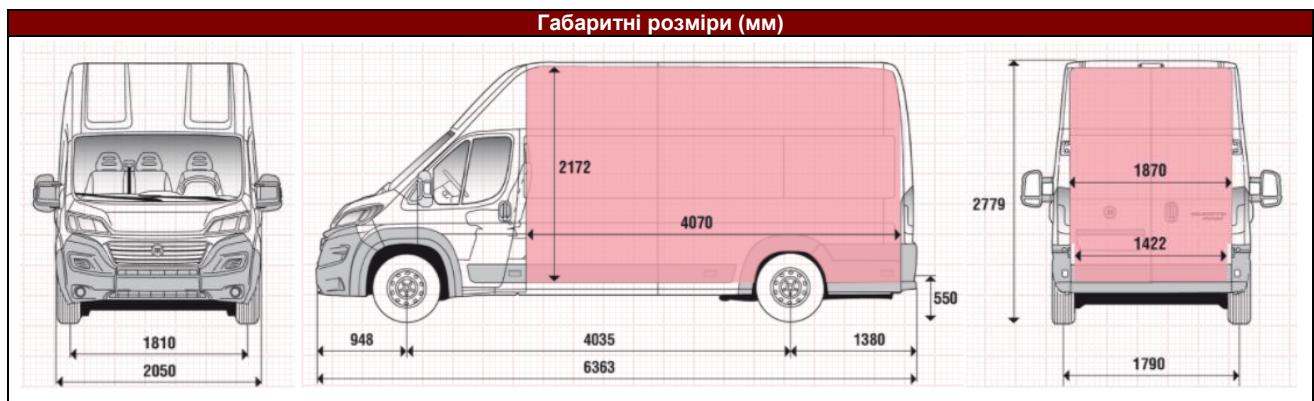

Габаритні розміри (мм)	
Довжина 6363	Н Максимальна висота (порожня) 2779
Ширина (без дзеркал) 2050	М Висота навантаження (порожня) 550
Задні двері (мм)	
Ширина 1562	Висота 2030
Бічні двері (мм)	
Ширина 1250	Висота 1755
Розміри вантажного простору (мм)	
Максимальна довжина 4070	Максимальна ширина 1870
Максимальна висота 2172	Ширина між колісними арками 1422